

1. DIE ISOLIERTE WAND IN EINEM WÄRMEDÄMMUNGSSYSTEM ATLAS
2. DAS ZURÜCKGEZOGENE FENSTER HINSICHTLICH VON DER SCHICHTFLÄCHE DER WAND
3. DAS AUSSENPROFIL
- 3a. DIE ABDICHTUNG DES FENSTERBRETTS IN DER VERBINDUNG MIT DEM PUTZ
4. DIE AUSFÜLLUNG ALS ERGÄNZUNG
- STYROPOR EPS
5. DER KLEBEMÖRTEL ZUM EINLASSEN DES NETZES
6. DAS UNTER-FENSTERBRETT MIT ARMIERUNGSGITZ
7. DIE ELASTISCHE ABDICHTUNG
8. DER KLEBEMÖRTEL ZUM FENSTERBRETT
9. DIE DILATATIONSSCHNUR

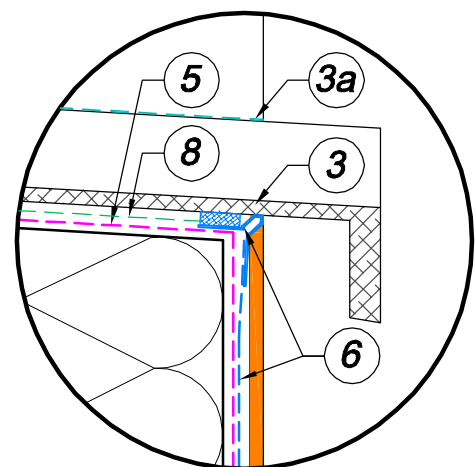

Nr. 1.3.1 Die Wärmeisolierung der Fensterbrüstung mit dem zurückgezogenen Fenster mit dem Unter-Fensterbrett Profil